



TK 型
TRK 型

重荷重用タイヤ付固定車

重荷重用タイヤ付固定車



UCTK4.00-8



UCTRK4.00-8

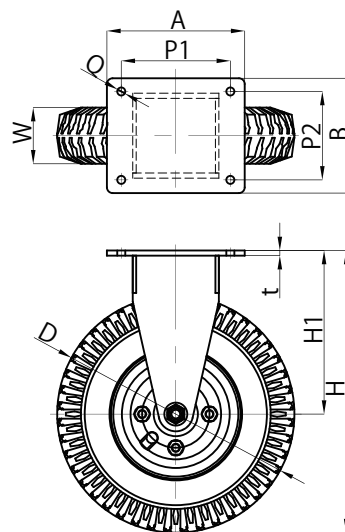

鉄板金具固定車付 (TK 型) 4km/h 以下走行用

単位 (mm)

品名	タイヤ	車輪外径 D	許容荷重 (kg)	車輪取付 高さ H	金具高さ H1	車輪幅 W	取付座 AxB	取付ピッチ P1xP2	ベース厚 t	取付穴径 Q
HCTK3.50-5	空気入	286	170	367	224	90	220x170	150x90	9	14
HCTK4.00-8		408	245	489	285	110	240x200	190x154	12	14
IDTK4.00-8		413	550	492	285	111	240x200	190x154	12	14
ALTK3.50-5	ノーパンク	286	200	367	224	90	220x170	150x90	9	14
ALTK4.00-8		408	400	489	285	110	240x200	190x154	12	14
UCTK4.00-8		408	770	489	285	107	240x200	190x154	12	14

鉄板製金具固定車付 (TRK 型) 10km/h 以下走行用

単位 (mm)

品名	タイヤ	車輪外径 D	許容荷重 (kg)	車輪取付 高さ H	金具高さ H1	車輪幅 W	取付座 AxB	取付ピッチ P1xP2	ベース厚 t	取付穴径 Q
IDTRK3.50-5	空気入	290	265	369	224	92	220x170	150x90	9	14
IDTRK4.00-8		413	550	483	276	111	300x200	250x140	9	18
IDTRK5.00-8		472	780	548	312	139	320x200	270x140	9	18
IDTRK5.00-9		493	840	562	316	133	330x200	280x140	9	18
UCTRK3.00-5	ノーパンク	250	335	311	186	74	200x140	140x80	6	14
UCTRK3.50-5		304	420	376	224	101	220x170	150x90	9	14
UCTRK4.00-8		408	770	480	276	107	300x200	250x140	9	18
UCTRK5.00-8		476	1140	550	312	119	320x200	270x140	9	18
UCTRK5.00-9		489	1225	560	316	127	330x200	280x140	9	18

※車輪ストッパー付(-ST)も製作可能です。



UCTK3.50-5ST

鉄板金具での製作ですので、
取付ピッチの変更等別作が可能です。
また、更に大きなサイズのタイヤでの製作、
双輪タイプ等、様々な別作が可能です。
お気軽にご相談ください。