

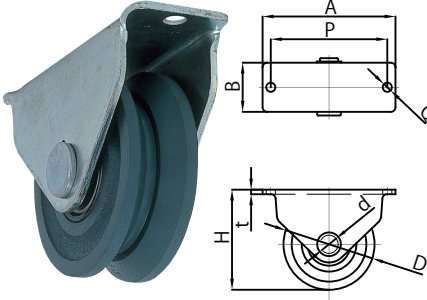

YAK 型  
YA 型  
YTB 型  
YTA 型

# アングル車・トロ車

## アングル車金具付 (YAK 型)



品名	車輪外径 D	許容荷重 (kg)	金具高さ	車輪取付 高さ H	取付座 AxB	取付穴ピッチ P	ベース厚 t	取付穴径 Q	単位 (mm)
									製品重量 (kg)
YAK75	75	150	45	83	120x48	100	3.5	10.5	1.1
YAK100	100	300	60	110	146x55	128	4	10.5	2.3
YAK125	125	400	72	135	180x67	150	5	12	4.1

## アングル車 (YA 型)

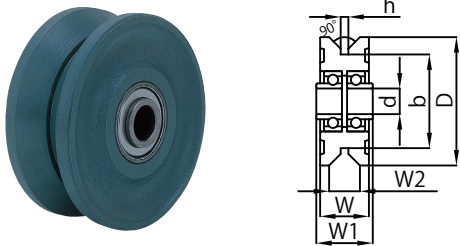

品名	車輪外径 D	許容荷重 (kg)	車輪幅		ボス幅 W1	穴径 d	溝巾 h	単位 (mm)
			W	W2				レール 当たり径 b
YA75	75	150	34	20	34	10	7	52
YA100	100	300	38	24	44	20	7	73
YA125	125	400	50	30	56	20	7	93

## トロ車ベアリング入 (YTB 型)

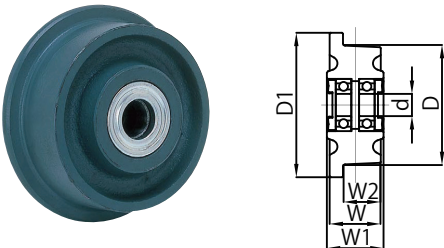

品名	車輪外径 D	許容荷重 (kg)	車輪幅		ボス幅 W1	穴径 d	耳径 D2	単位 (mm)
			W	W2				
YTB75	75	300	37	26	45	17	99	
YTB100	100	400	46	34	51	20	130	
YTB130	130	600	51	38	61	25	155	
YTB150	150	700	57	45	62	25	183	

## トロ車ベアリングなし (YTA 型)

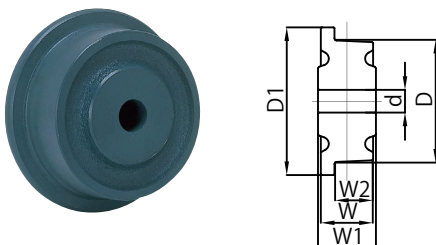

品名	車輪外径 D	許容荷重 (kg)	車輪幅		ボス幅 W1	穴径 d	耳径 D2	単位 (mm)
			W	W2				
YTA75	75	300	37	26	45	17	99	
YTA100	100	400	46	34	51	20	130	
YTA130	130	600	51	38	61	25	155	
YTA150	150	700	57	45	62	25	183	

## トロ車駆動輪 (YTAA 型)

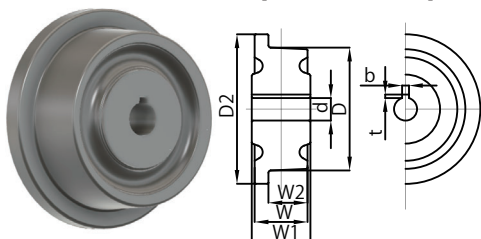

品名	車輪外径 D	許容荷重 (kg)	車輪幅		ボス巾 W1	穴径 d	耳径 D2	単位 (mm)
			W	W2				キー溝 bxh
YTAA75	75	300	37	26	45	20	99	6x2.8
YTAA100	100	400	46	34	51	20	130	6x2.8
YTAA130	130	600	51	38	61	25	155	8x3.3
YTAA150	150	700	57	45	62	25	183	8x3.3

※YTAA シリーズの穴径、キー寸法はご希望に合わせて製作可能です。