



UCA 型 / ALA 型
IDA 型 / HCA 型

タイヤ付駆動輪



UCA3.00-5 25φH7
キー 8x3.3



ALA3.50-5 25φH7
キー 8x3.3
ホワイトタイヤ仕様

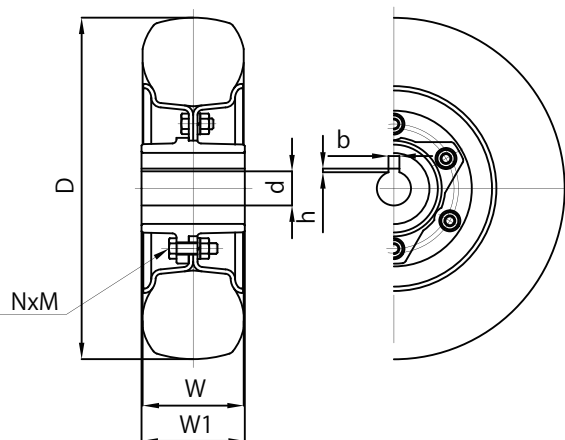

ユニークタイヤ付駆動輪 (UCA型)

(単位:mm)

品名	タイヤ外径 D	タイヤ巾 W	ボス巾 W1	標準穴径 d	標準キー溝 bxh	標準取付 ボルトNxM	標準ホイール		荷重(kg)
							サイズ	板厚	
UCA3.00-5	250	74	65	25	8x3.3	3xM8	2.15B-5	3.2	335
				30					
UCA3.50-5	304	101	65	25	8x3.3	3xM8	3.00SP-5	3.2	420
				30					

ノーパンクタイヤ付駆動輪 (ALA型)

(単位:mm)

品名	タイヤ外径 D	タイヤ巾 W	ボス巾 W1	標準穴径 d	標準キー溝 bxh	標準取付 ボルトNxM	標準ホイール		荷重(kg)
							サイズ	板厚	
ALA10x3.00-5	250	73	65	25	8x3.3	3xM8	3.00SP-5	3.2	180
				30					
ALA3.50-5	286	90	65	25	8x3.3	3xM8	3.00SP-5	3.2	200
				30					

■標準は黒色タイヤです。UCA3.00-5、UCA3.50-5、ALA3.50-5 はホワイトタイヤ仕様も製作可能です。

重荷重用空気入タイヤ付駆動輪 (IDA型)

(単位:mm)

品名	タイヤ外径 D	タイヤ巾 W	ボス巾 W1	標準穴径 d	標準キー溝 bxh	標準取付 ボルトNxM	標準ホイール		荷重(kg)
							サイズ	板厚	
IDA3.50-5-6P	290	92	65	25	8x3.3	3xM8	3.00SP-5	3.2	265
				30					

空気入タイヤ付駆動輪 (HCA型)

(単位:mm)

品名	タイヤ外径 D	タイヤ巾 W	ボス巾 W1	標準穴径 d	標準キー溝 bxh	標準取付 ボルトNxM	標準ホイール		荷重(kg)
							サイズ	板厚	
HCA3.50-5-4P	286	90	65	25	8x3.3	3xM8	3.00SP-5	3.2	170
				30					

■キー加工はご希望に応じて製作可能です。お気軽にお問い合わせください。